

# Paint Racer<sup>®</sup> PRO

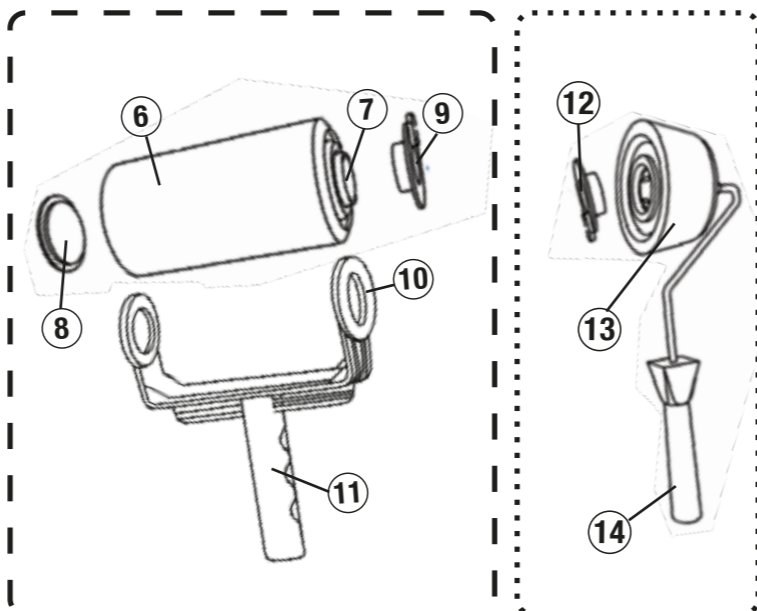
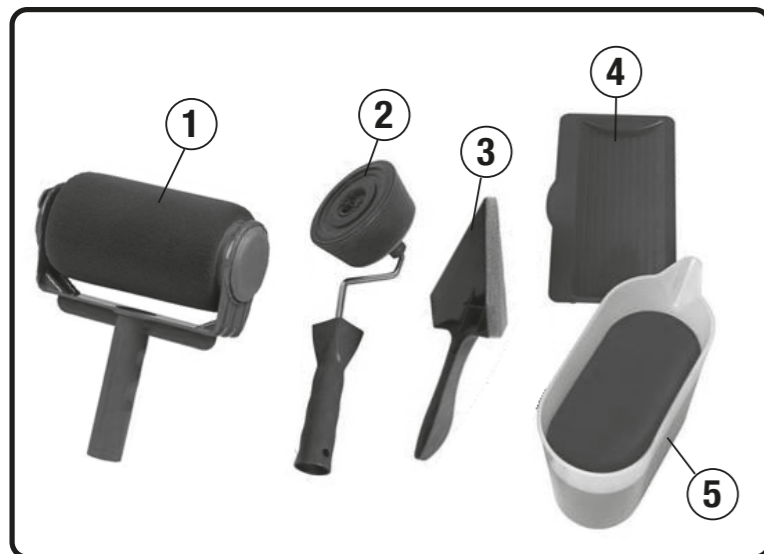

**ENGLISH**  
Thank you for purchasing PAINT RACER<sup>®</sup> PRO PRO, the paint roller with built-in chamber so you can paint everything you want without wasting a second! Thanks to the large-capacity inner chamber, you can paint all kinds of surfaces easily without spilling paint. Before using the product for the first time, please read all these instructions to ensure you use the product and accessories correctly.

## CONTENTS:

1. Warnings
2. The Set Includes
3. Preparation Instructions
4. Instructions for Use
5. Cleaning and Maintenance
6. Quality Warranty

## 1. WARNINGS

- Check the product before each use to ensure it is not damaged or defective.
- Do not use the product if it is damaged or defective.
- PAINT RACER<sup>®</sup> PRO is not a toy.
- Keep out of reach of children.
- Do not use PAINT RACER<sup>®</sup> PRO for any purpose not recommended in this manual.
- Use with only acrylic or latex paint. Do not use with enamel or oil-based paints.
- Always stir the paint before using it.
- If the paint is too thick, mix it with a little water following the manufacturer's instructions so it acquires the desired consistency.
- For a perfect finish, always apply two coats of paint.
- Do not apply the second coat of paint until the first coat is completely dry.
- As with any other DIY/decorating product, always make sure you follow suitable safety precautions.
- Ensure the flocked edger head (13) is firmly attached to the flocked edger handle (14) to prevent it from becoming loose.

## 2. THE SET INCLUDES

- 1 PAINT RACER<sup>®</sup> PRO
- 1 Flocked edger
- 1 Corner pad
- 1 Resting tray
- 1 Easy-pour paint jug
- 1 Instruction manual

## 3. PREPARATION INSTRUCTIONS

1. PAINT RACER<sup>®</sup> PRO
2. Flocked edger
3. Corner pad
4. Resting tray
5. Easy-pour paint jug

6. PAINT RACER<sup>®</sup> PRO roller
7. Opening
8. Safety cap
9. Open cap
10. Handle ring
11. Handle

12. Flocked edger cap
13. Flocked edger head
14. Flocked edger handle

1. Remove the open cap (9) on the PAINT RACER<sup>®</sup> PRO roller (6).
  2. Use the easy-pour paint jug (5) to pour 900 ml of paint into opening (7) in the PAINT RACER<sup>®</sup> PRO roller (6) as shown in Picture A.
  3. Replace the open cap (9) on the opening (7) and turn it until it clicks.
- Note: After you hear the click, make sure the roller is completely closed to prevent paint from leaking out.
4. Roll PAINT RACER<sup>®</sup> PRO (1) for 2 to 3 minutes on paper or newspaper as shown in Picture B.
  5. Your PAINT RACER<sup>®</sup> PRO is ready to be used!

To prepare the flocked edger (2), follow the same instructions as for PAINT RACER<sup>®</sup> PRO (1). Bear in mind that you must pour 300 ml of paint into the flocked edger head (13).

## 4. INSTRUCTIONS FOR USE

1. Once you have poured paint into your PAINT RACER<sup>®</sup> PRO, you should check its weight before you start using it. If you find the product weighs too much for comfortable handling, remove the open cap (9) on the PAINT RACER<sup>®</sup> PRO roller (6) and pour some of the excess paint back into the paint can.
2. To paint high walls and ceilings, you can screw a mop or broom pole into the PAINT RACER<sup>®</sup> PRO (1) or flocked edger (2). You can remove the removable threaded adapter from the PAINT RACER<sup>®</sup> and insert a broomstick with a larger diameter.
3. When you use your PAINT RACER<sup>®</sup> PRO on high areas, ensure that you have both feet on a stable surface and hold on to the pole with both hands.
4. When you use the pole, always keep the weight of the roller directly above you as shown in Picture C.

If you take a break, leave your PAINT RACER<sup>®</sup> PRO in the resting tray (4).

If your break will last more than two hours, leave PAINT RACER<sup>®</sup> PRO inside a closed plastic bag to prevent the paint from drying.

To use the flocked edger (2), follow the same steps as for PAINT RACER<sup>®</sup> PRO (1), bearing in mind to hold it at an angle to the wall or surface to be painted. The flocked edger (2) should be in full contact with the surface, as shown in Picture E.

## 5. CLEANING AND MAINTENANCE

First remove the PAINT RACER<sup>®</sup> PRO roller (6) from the

handle (11) by removing the safety cap (8) and the open cap (9), as shown in Picture D, and then release it from the handle ring (10). Pour hot water into the opening (7) and rinse inside the PAINT RACER<sup>®</sup> PRO roller (6) until it is completely clean. For quick drying, roll the PAINT RACER<sup>®</sup> PRO roller (6) on paper or a piece of cloth. If you plan to use it later, simply let it air dry.

To clean the flocked edger (2), follow the same instructions as for PAINT RACER<sup>®</sup> PRO (1).

## 6. QUALITY WARRANTY

This product is covered by a warranty against manufacturing defects subject to the time periods stipulated by the legislation in force in each country. This warranty does not cover damages resulting from inadequate use, negligent commercial use, abnormal wear and tear, accidents or improper handling.

## AUSTRALIA & NEW ZEALAND ONLY

This product has the benefit of certain Consumer Guarantees. These are prescribed by the Australian Consumer Law & the New Zealand Consumer Guarantees Act 1993 both of which provide protection for consumers. There is no express warranty for this product in Australia or New Zealand. The above paragraph refers to other countries.

**ESPAÑOL**  
Gracias por haber adquirido PAINT RACER<sup>®</sup> PRO, el rodillo de pintura con depósito integrado con el que podrá pintar todo lo que necesite ¡sin perder un segundo de tiempo! Gracias a su gran capacidad interior, podrá pintar todo tipo de superficies sin esfuerzo y sin derramar pintura. Antes de utilizarlo, por favor lea todas las instrucciones para poder usar el producto y sus accesorios correctamente.

## INDICE:

1. Advertencias
2. El set incluye
3. Instrucciones de preparación
4. Modo de uso
5. Limpieza y mantenimiento
6. Garantía de calidad

## 1. ADVERTENCIAS

- Revise el producto antes de cada uso para comprobar que no esté en mal estado o defectuoso.
- No utilice el producto si estuviera en mal estado o defectuoso.
- PAINT RACER<sup>®</sup> PRO no es un juguete.
- Mantenga el producto fuera del alcance de los niños.
- No utilice PAINT RACER<sup>®</sup> PRO para otro uso que no sea el recomendado en este manual.
- Utilícelo únicamente con pinturas acrílicas o pinturas látex. No lo utilice con pinturas esmaltes, ni con pinturas de base de aceite.
- Remueva siempre la pintura antes de utilizarla.
- Si la pintura es demasiado espesa, mézclala con un poco de agua según las instrucciones del fabricante para alcanzar la consistencia deseada.
- Para un acabado perfecto, aplique siempre dos capas de pintura.
- Aplique la segunda capa de pintura solamente cuando la primera esté completamente seca.
- Como con cualquier producto DIY/decorativo, asegúrese siempre de que toma las precauciones de seguridad adecuadas.
- Asegúrese de que el Cabezal del rodillo esquinero (13) queda bien encajada en el Mango del rodillo esquinero (14) para evitar que se desenchaje.

## 2. EL SET INCLUYE

- 1 PAINT RACER<sup>®</sup> PRO
- 1 x Rodillo esquinero
- 1 x Espátula
- 1 x Bandeja reposo
- 1 x Recipiente
- 1 x Manual de instrucciones

## 3. INSTRUCCIONES DE PREPARACIÓN

- 1- PAINT RACER<sup>®</sup> PRO
- 2- Rodillo esquinero
- 3- Espátula
- 4- Bandeja reposo
- 5- Recipiente

- 6- Rodillo PAINT RACER<sup>®</sup> PRO
- 7- Apertura
- 8- Tapa de seguridad
- 9- Tapa de apertura
- 10- Soporte del rodillo
- 11- Mango

- 12- Tapa rodillo esquinero
- 13- Cabezal del rodillo esquinero
- 14- Mango rodillo esquinero

1. Retire la Tapa de apertura (9) del Rodillo PAINT RACER<sup>®</sup> PRO (6).
2. Vierta 900ml de pintura en el interior del Rodillo PAINT RACER<sup>®</sup> PRO (6) a través de la Apertura (7) utilizando el Recipiente (5), tal y como se indica en la Imagen A.
3. Coloque de nuevo la Tapa de apertura (9) en la Apertura (7) y ajústela hasta que oiga un click.

Nota: Asegúrese de que queda bien cerrada tras oír el click para evitar que la pintura se salga del interior.

Deslice PAINT RACER<sup>®</sup> PRO (1) durante 2-3 minutos sobre papel o periódicos tal y como se muestra en la Imagen B.

5. ¡Su PAINT RACER<sup>®</sup> PRO está listo para ser utilizado! Para preparar su Rodillo esquinero (2) siga los mismos pasos que con el PAINT RACER<sup>®</sup> PRO (1). Tenga en cuenta que la cantidad de pintura que debe verter en el interior del Cabezal del rodillo esquinero (13) es de 300 ml.

## 4. MODO DE USO

1. Tras haber introducido la pintura en su PAINT RACER<sup>®</sup> PRO, y antes de comenzar a usarlo, debe revisar que el peso del PAINT RACER<sup>®</sup> PRO sea el adecuado. Si detecta que el peso del producto es demasiado elevado para un uso confortable, por favor retire la Tapa de apertura (9) del Rodillo PAINT RACER<sup>®</sup> PRO (6) y devuelva la pintura sobrante al cubo de pintura.
  2. Para pintar techos y paredes altas, puede enroscar un tubo o mango de escoba al PAINT RACER<sup>®</sup> PRO (1) o al Rodillo esquinero (2). Se puede sacar la rosca extraíble del PAINT RACER para insertar a presión un palo de escoba de mayor diámetro que el estándar. Se puede sacar la rosca extraíble del PAINT RACER para insertar a presión un palo de escoba de mayor diámetro que el estándar.
  3. Cuando utilice su PAINT RACER<sup>®</sup> PRO en zonas elevadas, asegúrese de que tiene ambos pies bien apoyados sobre una base estable y sujete el palo o tubo con ambas manos.
  4. Cuando utilice el palo o tubo, colóquese siempre directamente debajo del peso del rodillo tal y como se muestra en la Imagen C.
- Si realiza algún descanso, por favor deje PAINT RACER<sup>®</sup> PRO apoyado sobre la Bandeja reposo (4).

Si su descanso dura más de 2 horas, deje PAINT RACER<sup>®</sup> PRO en el interior de una bolsa sellada para evitar que se seque la pintura.

Para utilizar el Rodillo esquinero (2) siga los mismos pasos que con el PAINT RACER<sup>®</sup> PRO (1), teniendo en cuenta que debe colocarlo inclinado en ángulo sobre la pared o superficie que desee pintar. El Rodillo esquinero (2) debe estar apoyado completamente sobre la superficie, tal y como se muestra en la Imagen E.

## 5. LIMPIEZA Y MANTENIMIENTO

Primero extraiga el Rodillo PAINT RACER<sup>®</sup> PRO (6) del Mango (11), extrayendo la Tapa de seguridad (8) y la Tapa de apertura (9), como se muestra en la Imagen D, y evitando el Soporte del rodillo (10).

A través de la Apertura (7) enjuague el interior del Rodillo PAINT RACER<sup>®</sup> PRO (6) con agua caliente hasta que quede completamente limpio.

Para un secado rápido, deslice Rodillo PAINT RACER<sup>®</sup> PRO (6) sobre papel o un trozo de tela, o simplemente déjelo secar al aire si lo va a utilizar más tarde.

Para limpiar su Rodillo esquinero (2) siga los mismos pasos que con el PAINT RACER<sup>®</sup> PRO (1).

## 6. GARANTÍA DE CALIDAD

Este producto queda cubierto por una garantía contra defectos de fabricación sujeta a los plazos de tiempo estipulados por la legislación vigente en cada país. Esta garantía no cubre los daños resultantes de un uso inadecuado, uso comercial negligente, desgaste anormal, accidentes o manipulación indebida.

**FRANCAIS**  
Nous vous remercions de la confiance que vous nous avez témoignée en achetant PAINT RACER<sup>®</sup> PRO, le rouleau de peinture avec réservoir intégré qui vous permet de peindre tout ce que vous voulez sans perdre une seconde ! Grâce à son grand volume interne, vous pourrez peindre toutes sortes de surfaces sans effort et sans renverser de peinture.

Pour employer correctement ce produit et les accessoires, lisez attentivement toutes les instructions avant utilisation.

## SOMMAIRE :

1. Avertissements
2. Contenu
3. Instructions de préparation
4. Mode d'emploi
5. Nettoyage et maintenance
6. Garantie

## 1. AVERTISSEMENTS

- Vérifiez le produit avant chaque utilisation pour vous assurer qu'il ne soit pas en mauvais état ou défectueux.
- N'utilisez pas ce produit s'il est en mauvais état ou défectueux.
- PAINT RACER<sup>®</sup> PRO n'est pas un jouet.
- Conservez le produit hors de la portée des enfants.
- N'utilisez pas PAINT RACER<sup>®</sup> PRO pour un autre usage que celui recommandé dans cette notice.
- Utilisez-le uniquement avec de la peinture acrylique ou au latex. N'utilisez pas le produit avec de la peinture-émail ni avec de la peinture à l'huile.
- Remuez toujours la peinture avant de l'utiliser.
- Si la peinture est trop épaisse, mélangez-la avec un peu d'eau en suivant les instructions du fabricant pour obtenir la consistance désirée.
- Pour une finition impeccable, appliquez toujours deux couches de peinture.
- Appliquez la deuxième couche de peinture une fois que la première couche a entièrement séché seulement.
- Comme pour tous les produits pour les projets DIY (à faire soi-même) ou décoratifs, assurez-vous de toujours prendre les mesures de sécurité appropriées.

**INDUSTEX**  
Industex, s.l.  
Av. P. Catalanes 34, 8<sup>a</sup> planta  
08950 Esplugas de Llobregat  
Barcelona - Spain  
e-mail: industex@industex.com  
www.industex.com  
(+34) 93 254 71 00

**BEST DIRECT**  
PO Box 202, Spit Junction NSW  
2088, Australia

Best Direct (International) Benelux B.V.  
3871 KM - NL  
www.bestdirect.nl

Best Direct International Ltd,  
Asiakaspalvelu - Suomi:  
029 193 0300 www.bestdirect.fi  
Kundtjänst - Sverige:  
077 033 0300 www.bestdirect.se

**VENTEO**  
17 rue de la Garanne  
CS 90021 SMOUEN L'AUMONE  
95046 CERGY PONTOISE CEDEX  
FRANCE  
venteo@venteo.fr  
www.venteo.fr  
(+33) 1 34236551

**ISL GmbH**  
Edewechter Landstrasse 55  
D 26131 Oldenburg Germany  
www.isl.de.com  
(+49) (0) 441 95 07 080

**ISL ITALY S.r.l.**  
P.IVA: 06919170966  
Via Donizetti 3  
20122 Milano - Italia  
www.isl-italy.com  
industex@industex.com



Made in China  
Fabricado en China  
Fabriqué en Chine  
Hergerstellt in China  
Prodotto in Cina  
Fabricado in China  
Vervaardigd in China

Assurez-vous que la tête du rouleau d'angle (13) soit bien fixée dans le manche du rouleau d'angle (14) pour éviter qu'elle se détache.

2. CONTENU
1 PAINT RACER® PRO
1 rouleau d'angle
1 spatule
1 plateau support
1 récipient
1 notice d'utilisation

3. INSTRUCTIONS DE PRÉPARATION

1- PAINT RACER® PRO
2- Rouleau d'angle
3- Spatule
4- Plateau support
5- Récipient

6- Rouleau PAINT RACER® PRO
7- Ouverture
8- Couverture de sécurité
9- Couverture d'ouverture
10- Support du rouleau
11- Manche

12- Couverture du rouleau d'angle
13- Tête du rouleau d'angle
14- Manche du rouleau d'angle

1. Retirez le couvercle d'ouverture (9) du rouleau PAINT RACER® PRO (6).
2. Versez 900 ml de peinture à l'intérieur du rouleau PAINT RACER® PRO (6) à l'aide du récipient (5) en utilisant l'ouverture (7), comme indiqué sur l'image A.
3. Remplacez le couvercle d'ouverture (9) sur l'ouverture (7) et ajustez-le jusqu'à entendre un clic.
Remarque : Assurez-vous que le système soit bien fermé après avoir entendu le clic pour éviter que la peinture ne sorte du produit.
4. Faites glisser PAINT RACER® PRO (1) pendant 2-3 minutes sur du papier ou des journaux comme montré sur l'image B.
5. Votre PAINT RACER® PRO est prêt à être utilisé !

Pour préparer votre rouleau d'angle (2), suivez les mêmes étapes que pour le rouleau PAINT RACER® PRO (1). Veuillez noter que la quantité de peinture à verser à l'intérieur de la tête du rouleau d'angle (13) est de 300 ml.

4. MODE D'EMPLOI

1. Après avoir introduit la peinture dans votre PAINT RACER® PRO, et avant de commencer à l'utiliser, vérifiez que le poids du PAINT RACER® PRO est approprié. Si vous remarquez que le poids du produit est trop élevé pour un usage confortable, enlevez le couvercle d'ouverture (9) du rouleau PAINT RACER® PRO (6) et remettez la peinture en excès dans le pot de peinture.
2. Pour peindre des plafonds et des murs hauts, vous pouvez visser un tube ou un manche à balai au PAINT RACER® PRO (1) ou au rouleau d'angle (2). L'adaptateur fileté amovible de PAINT RACER peut être retiré pour enfoncez un manche à balai d'un diamètre plus grand que le diamètre standard.
3. Lorsque vous utilisez votre PAINT RACER® PRO sur des zones élevées, assurez-vous que vos deux pieds reposent sur une base bien stable et tenez le manche ou le tube avec les deux mains.
4. Lorsque vous utilisez le manche ou le tube, placez-vous toujours directement en dessous du poids du rouleau comme indiqué sur l'image C.

Si vous effectuez une pause, veuillez poser PAINT RACER® PRO sur le plateau support (4). Si votre pause dure plus de 2 heures, mettez PAINT RACER® PRO dans un sac fermé hermétiquement pour éviter que la peinture ne sèche. Pour utiliser le rouleau d'angle (2), veuillez suivre les mêmes étapes qu'avec PAINT RACER® PRO (1), en veillant à incliner le rouleau par rapport au mur ou à la surface que vous voulez peindre. Le rouleau d'angle (2) doit être complètement appuyé sur la surface, comme montré sur l'image E.

5. NETTOYAGE ET MAINTENANCE

Utilisez premièrement extraire le rouleau PAINT RACER® PRO (6) du manche (11). Pour ce faire, retirez le couvercle de sécurité (8) et le couvercle d'ouverture (9), comme indiqué sur l'image D, et déboîtez le rouleau du support (10).

Rincez le rouleau PAINT RACER® PRO (6) à l'eau chaude en passant par l'ouverture (7) jusqu'à ce qu'il soit entièrement propre.

Pour un séchage rapide, faites glisser le rouleau PAINT RACER® PRO (6) sur du papier ou un morceau de toile, ou laissez-le simplement sécher à l'air libre si vous voulez l'utiliser plus tard.

Pour nettoyer votre rouleau d'angle (2), suivez les mêmes étapes que pour le PAINT RACER® PRO (1).

6. GARANTIE

Ce produit est couvert par une garantie contre les défauts de fabrication, dont la durée dépend de la législation en vigueur dans chaque pays. Cette garantie ne couvre pas les dommages résultant d'une utilisation inappropriée, d'une négligence de la part du commerçant, d'une usure anormale, d'accidents ou d'une mauvaise manipulation.

Vielen Dank für den Kauf des PAINT RACER® PRO, des Farbrollers mit integriertem Behälter, mit dem Sie alles anstreichen können, ohne auch nur 1 Sekunde Zeit zu verlieren. Dank seiner großen, internen Kapazität können Sie alle Arten von Flächen ohne Anstrengung und ohne Farbe zu verschütten anstreichen. Vor dem Gebrauch lesen Sie bitte die gesamte Gebrauchsanweisung durch, damit Sie das Produkt und sein Zubehör richtig benutzen können.

INHALT
1. Warnungen
2. Im Set enthalten
3. Anweisungen für die Vorbereitung

4. ANWENDUNG
5. Reinigung und Wartung
6. Qualitätsgarantie

1. WARNUNGEN

· Überprüfen Sie das Produkt vor jedem Gebrauch auf Schäden und Defekte.
· Das Produkt nicht benutzen, wenn es in einem schlechten Zustand oder defekt ist.
· Der PAINT RACER® PRO ist kein Spielzeug.
· Das Produkt von Kindern fernhalten.
· Den PAINT RACER® PRO nur für die Anwendungen benutzen, die im Handbuch empfohlen werden.
· Nur mit Acryl- und Latex Farben benutzen. Nicht mit Lackfarben bzw. Farben auf Olbasis verwenden.
· Die Farbe vor dem Gebrauch stets umrühren.
· Wenn die Farbe zu dickflüssig ist, gemäß den Anweisungen des Herstellers mit etwas Wasser vermischen, um die gewünschte Konsistenz zu erreichen.
· Um ein perfektes Ergebnis zu erreichen, immer 2 Schichten Farbe auftragen.
· Die 2. Farbschicht erst auftragen, wenn die 1. Schicht vollständig getrocknet ist.
· Wie bei allen DIY- und dekorativen Produkten, vergewissern Sie sich, dass Sie alle Sicherheitsvorkehrungen getroffen haben.
· Vergewissern Sie sich, dass das Kopfteil des Eckenrollers (13) richtig auf den Griff des Eckenrollers (14) aufgesetzt ist, damit er sich nicht lösen kann.

2. IM SET ENTHALTEN
1 PAINT RACER® PRO
1 x Eckenroller
1 x Spachtel
1 x Ablage
1 x Behälter
1 x Gebrauchsanleitung

3. ANWEISUNGEN FÜR DIE VORBEREITUNG
1: PAINT RACER® PRO
2: Eckenroller
3: Spachtel
4: Ablage
5: Behälter
6: Farbroller PAINT RACER® PRO
7: Öffnung
8: Sicherheitsdeckel
9: Öffnungsdeckel
10: Rollerhalterung
11: Griff
12: Deckel des Eckenrollers
13: Kopfstück des Eckenrollers
14: Griff des Eckenrollers

1. Nehmen Sie den Öffnungsdeckel (9) des Farbrollers PAINT RACER® PRO (6) ab.
2. Schütten Sie 900 ml Farbe durch die Öffnung (7) in das Innere des Farbrollers PAINT RACER® PRO (6). Benutzen Sie dafür den Behälter (5), wie auf Abb. A dargestellt.
3. Setzen Sie den Öffnungsdeckel (9) in die Öffnung (7) und schließen Sie ihn, bis Sie einen Klick hören. Hinweis: Vergewissern Sie sich nach dem Klick, dass er gut verschlossen ist, um ein Auslaufen der Farbe zu vermeiden.
4. Rollen Sie den PAINT RACER® PRO (1) 2-3 Minuten über Papier oder Zeitungen, so wie es auf Abb. B dargestellt ist.
5. Ihr PAINT RACER® PRO ist für die Benutzung bereit!

3. ANWEISUNGEN FÜR DIE VORBEREITUNG

1: PAINT RACER® PRO
2: Eckenroller
3: Spachtel
4: Ablage
5: Behälter

6: Farbroller PAINT RACER® PRO
7: Öffnung
8: Sicherheitsdeckel
9: Öffnungsdeckel
10: Rollerhalterung
11: Griff

12: Deckel des Eckenrollers
13: Kopfstück des Eckenrollers
14: Griff des Eckenrollers

1. Nehmen Sie den Öffnungsdeckel (9) des Farbrollers PAINT RACER® PRO (6) ab.
2. Schütten Sie 900 ml Farbe durch die Öffnung (7) in das Innere des Farbrollers PAINT RACER® PRO (6). Benutzen Sie dafür den Behälter (5), wie auf Abb. A dargestellt.
3. Setzen Sie den Öffnungsdeckel (9) in die Öffnung (7) und schließen Sie ihn, bis Sie einen Klick hören. Hinweis: Vergewissern Sie sich nach dem Klick, dass er gut verschlossen ist, um ein Auslaufen der Farbe zu vermeiden.
4. Rollen Sie den PAINT RACER® PRO (1) 2-3 Minuten über Papier oder Zeitungen, so wie es auf Abb. B dargestellt ist.
5. Ihr PAINT RACER® PRO ist für die Benutzung bereit!

Für die Vorbereitung des Eckenrollers (2) gehen Sie genauso vor wie mit dem PAINT RACER® PRO (1). Beachten Sie, dass die Farbmenge, die in den Kopfteil des Eckenrollers (13) passt, 300 ml beträgt.

4. ANWENDUNG
1. Nach dem Einfüllen der Farbe in den PAINT RACER® PRO und bevor Sie mit der Arbeit beginnen, sollten Sie prüfen, ob das Gewicht des PAINT RACER® PRO adäquat ist. Wenn Sie feststellen, dass er für einen bequemen Gebrauch zu schwer ist, nehmen Sie den Öffnungsdeckel (9) des PAINT RACER® PRO (6) ab und schütten die überflüssige Farbe zurück in den Farbeimer.
2. Zum Anstreichen von Decken und hohen Wänden kann man einen Besenstiel in den PAINT RACER® PRO (1) oder den Eckenroller (2) einschrauben. Das abnehmbare Gewinde kann aus dem PAINT RACER entfernt werden, um einen Stiel mit einem Durchmesser, der größer als der Standard ist, einzusetzen.
3. Wenn Sie den PAINT RACER® PRO in höheren Bereichen benutzen, vergewissern Sie sich, dass Sie mit beiden Füßen fest auf einer stabilen Fläche stehen und halten Sie die Verlängerung mit beiden Händen.
4. Wenn Sie eine Verlängerung benutzen, stellen Sie sich immer direkt unter das Gewicht des Rollers, so wie es auf Abb. C dargestellt ist.

Wenn Sie eine Pause einlegen, liegen Sie den PAINT RACER® PRO auf die Ablage (4). Wenn Sie länger als 2 Stunden unterbrechen, stecken Sie den PAINT RACER® PRO in eine hermetische Tasche oder Tüte, damit die Farbe nicht austrocknet. Für die Benutzung des Eckenrollers (2) gehen Sie genauso vor wie mit dem PAINT RACER® PRO (1). Beachten Sie dabei, dass Sie ihn geneigt auf die Wand oder die Fläche, die Sie anstreichen möchten, aufsetzen müssen. Der Eckenroller (2) muss vollständig auf der z streichenden Fläche aufliegen, so wie es auf Abb. E dargestellt ist.

5. REINIGUNG UND WARTUNG
Lösen Sie zuerst den PAINT RACER® PRO (6) aus dem Griff (11). Lösen Sie hierfür den Sicherheitsdeckel (8) und den Öffnungsdeckel (9), wie auf Abb. D dargestellt und entnehmen

die Rolle aus der Halterung (10).

Das Innere des Farbrollers PAINT RACER® PRO (6) durch die Öffnung (7) mit heißem Wasser ausspülen, bis er vollständig gereinigt ist.

Für ein schnelleres Trocknen den PAINT RACER® PRO (6) über Papier oder Stoff rollen. Oder lassen Sie ihn an der Luft trocknen, wenn Sie ihn später wieder benutzen möchten.

Für die Reinigung des Eckenrollers (2) gehen Sie genauso vor wie mit dem PAINT RACER® PRO (1). E possível remover a rosca extraiável do PAINT RACER para inserir sob pressão um cabo de vassoura com um diâmetro maior que o normal.

6. GARANTIA DE QUALIDADE
Este produto é garantido contro ogni difetto di fabbricazione per il tempo previsto dalla legislazione vigente. Sono esplicitamente esclusi dalla garanzia i danni derivanti da uso improprio, uso commerciale negligente, usura anormale, incidenti o manomissioni.

ITALIANO
Grazie per aver acquistato PAINT RACER® PRO, il rullo per verniciare con serbatoio integrato con cui puoi pitturare tutto ciò che ti serve senza perdere un secondo di tempo! Grazie alla sua grande capacità interna, potrai pitturare tutti i tipi di superfici senza sforzo e senza versare vernice. Prima dell'uso, leggere tutte le istruzioni al fine di utilizzare correttamente il prodotto e i suoi accessori.

INDICE:
1. Avvertenze
2. Il kit include
3. Istruzioni per la preparazione
4. Modo d'uso
5. Pulizia e manutenzione
6. Garanzia di qualità

1. AVVERTENZE

· Ispezionare il prodotto prima di ciascun uso per verificare che non sia danneggiato o in cattive condizioni.
· Non utilizzare il prodotto se difettoso o in cattive condizioni.
· PAINT RACER® PRO non è un giocattolo.
· Tenere il prodotto fuori dalla portata dei bambini.
· Non utilizzare PAINT RACER® PRO per usi che non siano quelli raccomandati in questo manuale.
· Usare solo con colori acrilici o vernici al lattice. Non usare con vernici a smalto o con vernici a base di olio.
· Mescolare sempre la vernice prima di usarla.
· Se la vernice è troppo spessa, mescolarla con un po' d'acqua secondo le istruzioni del produttore fino ad ottenere la consistenza desiderata.
· Per una finitura perfetta, applicare sempre due mani di vernice.
· Applicare la seconda mano di vernice solo quando la prima mano è completamente asciutta.
· Come per qualsiasi prodotto per progetti fai da te / decorativi, assicurarsi sempre di adottare le adeguate precauzioni di sicurezza.
· Accertarsi che la testina del rullo angolare (13) si inserisca perfettamente nel manico del rullo angolare (14) per evitare che si sganci.

2. IL KIT INCLUDE:
1 PAINT RACER® PRO
1 rullo angolare
1 spatola
1 vassoio di appoggio
1 contenitore
1 manuale di istruzioni

3. ISTRUZIONI PER LA PREPARAZIONE

1- PAINT RACER® PRO
2- Rullo angolare
3- Spatola
4- Vassoio di appoggio
5- Contenitore

6- Rullo PAINT RACER® PRO
7- Apertura
8- Tappo di sicurezza
9- Tappo di apertura
10- Supporto del rullo
11- Manico

12- Tappo del rullo angolare
13- Testina del rullo angolare
14- Manico del rullo angolare

1. PAINT RACER® PRO
2. Rullo angolare
3. Spatola
4. Vassoio di appoggio
5. Contenitore

3. ISTRUZIONI PER LA PREPARAZIONE

1- PAINT RACER® PRO
2- Rullo angolare
3- Spatola
4- Vassoio di appoggio
5- Contenitore

6- Rullo PAINT RACER® PRO
7- Apertura
8- Tappo di sicurezza
9- Tappo di apertura
10- Supporto del rullo
11- Manico

12- Tappo del rullo angolare
13- Testina del rullo angolare
14- Manico del rullo angolare

1. Ritirare il tappo di apertura (9) del rullo PAINT RACER® PRO (6).
2. Versare 900 ml di pittura all'interno del rullo PAINT RACER® PRO (6) attraverso l'apertura (7) usando il contenitore (5), come indicato nella figura A.
3. Rimettere il tappo di apertura (9) sull'apertura (7) e regolarlo fino a sentire un clic.
Nota: Assicurarsi che rimanga chiuso dopo aver sentito il clic per evitare che la vernice fuoriesca.
4. Far scorrere PAINT RACER® PRO (1) per 2-3 minuti su carta o giornali, come mostrato nella figura B.
5. PAINT RACER® PRO è pronto per essere utilizzato!

Per preparare il rullo angolare (2), seguire gli stessi passaggi del PAINT RACER® PRO (1). Si noti che la quantità di vernice da versare all'interno della testina del rullo angolare (13) è di 300 ml.

4. MODO D'USO

1. Dopo aver versato la vernice nel PAINT RACER® PRO e prima di iniziare a usarlo, è necessario verificare che il peso del PAINT RACER® PRO sia adeguato. Se si nota che il peso del prodotto è troppo elevato per un uso confortevole, rimuovere il tappo di apertura (9) dal rullo PAINT RACER®

1. Tampa de segurança
2. Per dipingere soffitti e pareti alte, é possível avitar um tubo o um manico di scopa al PAINT RACER® PRO (1) o al rullo angolare (2). É possível extrair a filettatura removível del PAINT RACER per inserir a pressione un manico di scopa di diametro superiore a quello standard.
3. Quando si utilizza il PAINT RACER® PRO in aree elevate, assicurarsi che entrambi i piedi poggino su una base stabile e mantenere il manico o il tubo con entrambe le mani.
4. Quando si utilizza un manico o un tubo, posizionarsi sempre direttamente sotto il peso del rullo, come mostrato nella figura C.

Se si fa una pausa, lasciare PAINT RACER® PRO appoggiato sul vassoio di appoggio (4). Se la pausa dura più di 2 ore, lasciare PAINT RACER® PRO all'interno di una busta sigillata per evitare che la vernice si asciughi.

Per utilizzare il rullo angolare (2), seguire gli stessi passaggi del PAINT RACER® PRO (1), tenendo presente che è necessario inclinarlo sul muro o sulla superficie che si desidera pitturare.

Il rullo angolare (2) deve essere completamente appoggiato sulla superficie, come mostrato nella figura E.

5. PULIZIA E MANUTENZIONE

Rimuovere innanzitutto il rullo PAINT RACER® PRO (6) dal manico (11). A tal fine, rimuovere il tappo di sicurezza (8) e il tappo di apertura (9), come mostrato nella figura D, e sganciare il rullo dal supporto (10).

Attraverso l'apertura (7), risciacquare l'interno del rullo PAINT RACER® PRO (6) con acqua calda fino a quando non è completamente pulito.

Per asciugarlo rapidamente, far scorrere il rullo PAINT RACER® PRO (6) su carta o su un pezzo di stoffa o lasciarlo asciugare all'aria se lo si utilizzerà in un secondo momento.

Per pulire il rullo angolare (2), seguire gli stessi passaggi del PAINT RACER® PRO (1).

6. GARANZIA DI QUALITÀ

Questo prodotto é garantito contro ogni difetto di fabbricazione per il tempo previsto dalla legislazione vigente. Sono esplicitamente esclusi dalla garanzia i danni derivanti da uso improprio, uso commerciale negligente, usura anormale, incidenti o manomissioni.

PORTUGUÊS
Obrigado por adquirir o PAINT RACER® PRO, um rolo de pintura com depósito integrado com o qual poderá pintar tudo aquilo que quiser sem perder um segundo! Graças a uma capacidade interior elevada, poderá pintar todas as superfícies sem esforço e sem derramar tinta. Leia primeiro todas as instruções para utilizar o produto e os acessórios corretamente.

ÍNDICE:

1. Advertências
2. O conjunto inclui
3. Instruções de preparação
4. Modo de utilização
5. Limpeza e manutenção
6. Garantia de qualidade

1. ADVERTÊNCIAS

· Inspeção o produto antes de cada utilização para comprovar que não está em mau estado ou defeituoso.
· Não utilize o produto se estiver em mau estado ou defeituoso.
· PAINT RACER® PRO não é um brinquedo.
· Mantenha o produto fora do alcance das crianças.
· Não utilize o PAINT RACER® PRO com uma finalidade diferente da recomendada neste manual.
· Utilize o rolo apenas com tintas acrílicas ou látex. Não deve utilizar o rolo com tintas de esmalte nem com tintas de base de óleo.
· Agite sempre a tinta antes de aplicar.
· Se a tinta for demasiado espessa, deve misturá-la com um pouco de água segundo as instruções do fabricante até obter a consistência pretendida.
· Para um acabamento perfeito, aplique sempre duas demãos de tinta.
· Aplique a segunda demão apenas quando a primeira estiver completamente seca.
· Como com qualquer produto para projetos DIY/decorativos, certifique-se sempre de que toma as precauções de segurança adequadas.
· Certifique-se de que a cabeça do rolo para cantos (13) fica bem encaixada no cabo de rolo para cantos (14) para evitar que se solte.

2. O CONJUNTO INCLUI
1 PAINT RACER® PRO
1 rolo para cantos
1 espátula
1 tabuleiro de repouso
1 recipiente
1 manual de instruções

3. INSTRUÇÕES DE PREPARAÇÃO

1- PAINT RACER® PRO
2- Rolo para cantos
3- Espátula
4- Tabuleiro de repouso
5- Recipiente

6- Rolo PAINT RACER® PRO
7- Abertura

8- Tampa de segurança
9- Tampa de abertura
10- Suporte do rolo
11- Cabo

12- Tampa do rolo para cantos
13- Cabeça do rolo para cantos
14- Cabo do rolo para cantos

8 - Tampa de segurança
9 - Tampa de abertura
10 - Suporte do rolo
11 - Cabo

12 - Tampa do rolo para cantos
13 - Cabeça do rolo para cantos
14 - Cabo do rolo para cantos

1. Retire a tampa de abertura (9) do rolo PAINT RACER® PRO (6).
2. Deite 900 ml de tinta no interior do rolo PAINT RACER® PRO (6) através da abertura (7) com o recipiente (5), conforme indica a imagem A.
3. Coloque novamente a tampa de abertura (9) na abertura (7) e ajuste até ouvir um clique.
Nota: Certifique-se de que fica bem fechada depois de ouvir o clique para evitar que a tinta saia do interior.
4. Deslize o PAINT RACER® PRO (1) durante 2 a 3 minutos sobre papel ou jornais, como mostra a imagem B.
5. O seu PAINT RACER® PRO está pronto para ser utilizado!

Para preparar o rolo para cantos (2), realize as mesmas ações que com o PAINT RACER® PRO (1). Tenha em conta que a quantidade de tinta a deitar no interior da cabeça do rolo para cantos (13) é 300 ml.

4. MODO DE UTILIZAÇÃO

1.Depois de introduzir a tinta no PAINT RACER® PRO e antes de iniciar a utilização, deve certificar-se de que o peso é o adequado. Se detetar que este é demasiado elevado para uma utilização confortável, retire a tampa de abertura (9) do rolo PAINT RACER® PRO (6) e devolva a tinta em excesso ao balde de tinta.

2. Para pintar tetos e paredes altas, pode enroscar um tubo ou cabo de vassoura no PAINT RACER® PRO (1) ou no rolo para cantos (2). É possível remover a rosca extraiável do PAINT RACER para inserir sob pressão um cabo de vassoura com um diâmetro maior que o normal.
3. Quando utilizar o PAINT RACER® PRO em zonas elevadas, certifique-se de que apoa bem os dois pés numa base estável e segura no tubo ou no cabo de vassoura com ambas as mãos.
4. Quando utilizar o tubo ou o cabo de vassoura, coloque-se sempre diretamente sob o peso do rolo como mostra a imagem C.

Se realizar uma pausa, apoe o PAINT RACER® PRO no tabuleiro de repouso (4). Se a pausa durar mais de 2 horas, coloque o PAINT RACER® PRO no interior de um saco fechado hermeticamente para evitar que a tinta seque.

Para utilizar o rolo para cantos (2), realize as mesmas ações que com o PAINT RACER® PRO (1), tendo em conta que deve colocá-lo inclinado em ângulo sobre a parede ou superfície que quiser pintar.

O rolo para cantos (2) deve estar apoiado completamente na superfície, como mostra a imagem E.

5. LIMPEZA E MANUTENÇÃO

Extraia o rolo PAINT RACER® PRO (6) do cabo (11). Para isso, remova a tampa de segurança (8) e a tampa de abertura (9), como mostra a imagem D, e desencaixe o rolo do suporte (10).

Através da abertura (7), enxague o interior do rolo PAINT RACER® PRO (6) com água quente até ficar completamente limpo.

Para uma secagem rápida, deslize o rolo PAINT RACER® PRO (6) sobre papel ou tecido ou deixe simplesmente secar ao ar, se o quiser utilizar mais tarde.

Para limpar o rolo para cantos (2), realize as mesmas ações que com o PAINT RACER® PRO (1).

6. GARANTIA DE QUALIDADE

Este produto está coberto por uma garantia contra defeitos de fabrico sujeita aos prazos estipulados pela legislação em vigor em cada país.

Esta garantia não cobre os danos decorrentes dum uso inadequado, uso comercial negligente, desgaste anormal, acidentes ou manipulação indevida.

INHOUDSOPGAVE:

1. Waarschuwingen
2. De set bestaat uit
3. Voorbereidingsinstructies
4. Gebruiksaanwijzing
5. Reiniging en onderhoud
6. Kwaliteitsgarantie

1. WAARSCHUWINGEN

· Controleer het product vóór gebruik op defecten en kijk of het in goede staat verkeert.
· Gebruik het product niet als het in slechte staat verkeert of defect is.
· PAINT RACER® PRO is geen speelgoed.
· Houd het product buiten het bereik van kinderen.
· Gebruik PAINT RACER® PRO niet voor andere doeleinden dan die in deze handleiding worden aanbevolen.
· Gebruik het uitsluitend met acryl- of latexverf. Gebruik het niet met lak of met verf op oliebasis.
· Roer de verf voor het gebruik altijd goed door.

· Verdun de verf, als hij te dik is, met wat water, volgens de instructies van de fabrikant, voor de gewenste dikte.
· Breng voor een perfecte afwerking altijd twee lagen verf aan.

· Breng de tweede verf laag pas aan als de eerste helemaal droog is.
· Neem, net als bij alle andere DIY/decoratieve producten, altijd de nodige veiligheidsmaatregelen in acht.
· Controleer of de kop van de hoekroller (13) goed bevestigd is op de steel van de hoekroller (14), om te voorkomen dat hij losschiet.

2. DE SET BESTAAT UIT

1 PAINT RACER® PRO
1 x Hoekroller
1 x Verfmes
1 x Verfblad
1 x Reservoir
1 Gebruikershandleiding

3. VOORBEREIDINGSINSTRUCTIES

1- PAINT RACER® PRO
2- Hoekroller
3- Verfmes
4- Verfblad
5- Reservoir

6- PAINT RACER® PRO roller
7- Opening
8- Veiligheidsdop
9- Dop van de opening
10- Rolhouder
11- Steel

12- Dop van de hoekroller
13- Kop van de hoekroller
14- Steel van de hoekroller

1. Verwijder de dop van de opening (9) van de PAINT RACER® PRO roller (6).
2. Giet 900 ml verf in de PAINT RACER® PRO roller (6) via de opening (7) gebruik makende van het reservoir (5), zoals te zien is op Afbeelding A.
3. Plaats de dop van de opening (9) weer op de opening (7) en sluit hem aan totdat u een klik hoort.
NB: Controleer, nadat u de klik heeft gehoord, of hij goed afgesloten is, om te voorkomen dat er verf uit kan lekken.
4. Rol 2-3 minuten lang met de PAINT RACER® PRO (1) over papier of kranten zoals te zien is op Afbeelding B.
5. Uw PAINT RACER® PRO is nu klaar voor gebruik!

Volg, om uw hoekroller (2) voor te bereiden, dezelfde stappen op als voor de PAINT RACER® PRO (1). Houd er rekening mee dat de hoeveelheid verf die u in de kop van de hoekroller (13) moet gieten 300 ml is.

4. GEBRUIKSAANWIJZING

1. Controleer nadat u de verf in de PAINT RACER® PRO heeft gegoten en alvorens hem te gebruiken of het gewicht van de PAINT RACER® PRO geschikt is. Als u ontdekt dat het gewicht van het product te hoog is voor een comfortabel gebruik, verwijder dan de dop van de opening (9) van de PAINT RACER® PRO roller (6) en giet de overlottige verf in de emmer.

2. Voor het verven van plafonds en hoge muren kunt u een buis of bezemsteel aan de PAINT RACER® PRO (1) of aan de hoekroller (2) vastschroeven. Haal de uitneembare schroefdraad uit de PAINT RACER om er een bezemsteel in te drukken met een grotere diameter dan de standaarduitvoering.
3. Als u PAINT RACER® PRO voor hoge zones gebruikt, zorg er dan voor dat u met beide voeten op een stevige ondergrond staat en houd de steel of de buis met beide handen vast.
4. Als u een steel of buis gebruikt, plaats deze dan altijd rechtstreeks onder het gewicht van de roller, zoals te zien is op Afbeelding C.

Als u pauze houdt, laat de PAINT RACER® PRO dan op het verfblad (4) steunen. Als u langer dan 2 uur pauze houdt, doe de PAINT RACER® PRO dan in een afgesloten plastic zak om te voorkomen dat de verf uitdrooft.

Volg om de hoekroller (2) te gebruiken dezelfde stappen op als voor de PAINT RACER® PRO (1) en houd er rekening mee dat u hem in een hoek moet plaatsen ten opzichte van de te verven muur of het te verven oppervlak. De hoekroller (2) moet helemaal tegen het oppervlak leunen, zoals te zien is op Afbeelding E.

5.REINIGING EN ONDERHOUD

Haal de PAINT RACER® PRO roller (6) van de steel (11). Verwijder hiertoe de veiligheidsdop (8) en de dop van de opening (9) zoals te zien is op Afbeelding D en maak de rolhouder (10) los.

Spoel de PAINT RACER® PRO roller (6) via de opening (7) met warm water uit totdat hij helemaal schoon is. Rol met de PAINT RACER® PRO roller (6) over papier of een doek zodat hij sneller droogt of laat hem aan de lucht drogen als u hem later weer wilt gebruiken.

Volg, om uw hoekroller (2) te reinigen, dezelfde stappen op als voor de PAINT RACER® PRO (1).

6.KWALITEITSGARANTIE

Voor het product geldt een garantie tegen fabrieksfouten gedurende de periode die in de wetgeving van elk betreffende land is vastgelegd. Onder de garantie valt niet de schade die het gevolg is van een verkeerd of nalatig gebruik, abnormale slijtage, ongelukken of onjuiste behandeling.